

Lascal® KiddyGuard® avant™

Owners manual
Návod na používání
Brugsanvisning
Gebrauchsanleitung
Εγχειρίδιο
Manual del propietario
Käyttöohje
Manuel d'utilisation
Használati utasítás
Manuale utente
Instrukcja obsługi
Руководство для владельца
Handleiding
Užívateľská príručka
Navodila za uporabo
Bruksanvisning



www.lascal.net

For fitting instructions :
visit : www.kiddyguard.com

EN

CZ

DA

DE

EL

ES

FI

FR

HU

IT

PO

RU

NL

SK

SL

SV

SLOVENSKY

Vážený Zákazník! Ďakujeme, že ste sa rozhodli pre model Lascal KiddyGuard® Avant! Dúfame, že ste s výberom spokojný a budete si užívať ochranu, ktorú Vášmu dieťaťu tento výrobok poskytuje.

Kiddy Guard® Avant je bezpečnostná bránka pre dieťa do veku 24 mesiacov. Kiddy Guard® Avant poskytuje ochranu pri dverách, na spodku a vrchu schodísk s max. šírkou 120 cm.

Obsah

Upozornenia, bezpečnostné informácie.....	67
Súčiastky KiddyGuard® Avant	68
Miesto použitia.....	68
Montáž bránky.....	69
Montáž uzatváracej závery.....	69
Ako funguje?.....	70
Príslušenstvo	70
Zloženie materiálu.....	71
Čistenie	71
Záruka.....	71
Bezpečnostné predpisy, testy.....	71
Iné Lascal výrobky.....	82-85
Kontaktné informácie.....	85-86
Registračná karta výrobku.....	86-87

DÔLEŽITÉ ! NIŽŠIE UVEDENÉ POKYNY SI DÔKLADNE PREČÍTAJTE A USCHOVAJTE AKO ĎALŠIE REFERENCIE!

UPOZORNENIA ! **BEZPEČNOSTNÉ INFORMÁCIE**

Výrobok zodpovedá európskym bezpečnostným predpisom prEN1930:2020 a bezpečnostným predpisom ASTM F1004-19 US a upozornenia boli priravené podľa týchto noriem.

UPOZORNENIE - Nesprávna montáž môže byť nebezpečná.

UPOZORNENIE - Bezpečnostnú mriežku nepoužívajte, ak je jej ktorákoľvek súčiastka poškodená.

UPOZORNENIE - Bezpečnostná bránka sa nemôže používať na oknách.

UPOZORNENIE - Vždy skontrolujte, či je bariéra správne zatvorená.

Bezpečnostná mriežka je určená výlučne na domáce používanie!

Aby ste sa vyhli vážnym zraneniam, úmrtiu, prosíme výrobok KiddyGuard® Avant náležite zmontovať a nasadiť a používať ho podľa nižšie uvedených pokynov.

KiddyGuard® Avant nemôže byť vystavený vplyvom, ktorých výsledkom je poškodenie výrobku, ako napr. údery tvrdými a ostrými predmetmi, poškrabanie domácimi zvieratami, alebo skákanie na výrobku, pretože hrozí zranenie.

Keď výrobok nasadzujete na svoje miesto, uistite sa, že je náležite a bezpečne zmontovaný.

Výrobok KiddyGuard® Avant je vybavený manuálnym aj automatickým uzamykacím systémom, avšak v každom prípade, keď uzatvárate spodok alebo vrch schodiska, skontrolujte fungovanie zámku.

Z času na čas je potrebné skontrolovať všeobecný stav a bezpečnostný mechanizmus KiddyGuard® Avant, obzvlášť spojenia a uzamykací systém, a to podľa pokynov uvedených nižšie.

Nedovoľte, aby cez alebo pod výrobok preliezali dospelí, deti alebo domáce zvieratá, pretože to ohrozuje uzamykací systém, a tým môže dôjsť k poškodeniu.

Výrobok ďalej nepoužívajte, ak dieťa už dokáže cez výrobok preliezť.

Výrobok sa odporúča pre deti vo veku od 6 do 24 mesiacov. Nedokáže predísť všetkým nehodám, preto nikdy nenechávajte dieťa bez dozoru.

Pre náhradné diely kontaktujte výhradne iba oficiálneho distribútora alebo priamo výrobcu.

SÚČIASKY KIDDYGUARD® AVANT

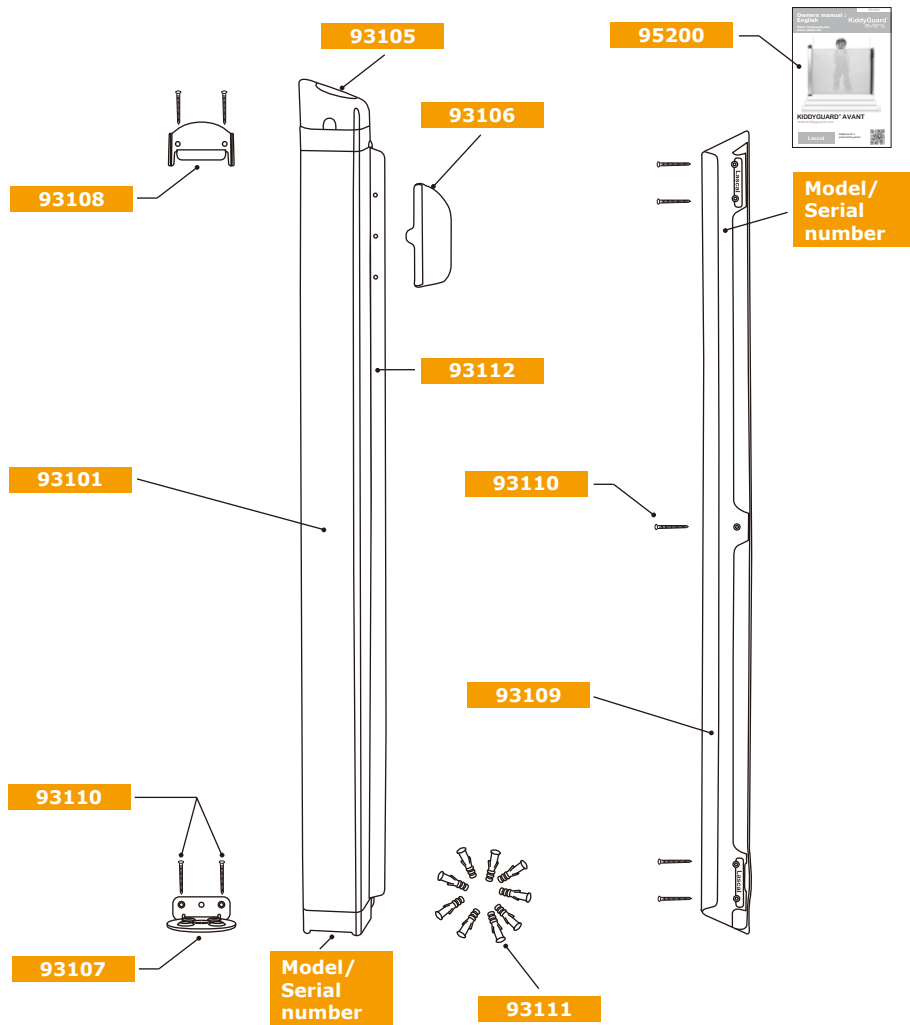

Artiklové číslo	Ks	Názov
93101	1	obruba brány
93105	1	Vrcní kryt (přiložen k pouzdru-snímatelný) černý / 93221 biely
93106	1	úchyt černý / 93222 úchyt biely
93107	1	spodná konzola
93108	1	horná konzola / pripojená k obrube brány- odnímateľná /
93109	1	uzatváracia závara
93110	9	drevená skrutka
93111	9	hmoždinka
93112	1	uzatváracia tyč - fixná, neodnímateľná.
95200	1	Návod KiddyGuard®

MIESTO POUŽITIA

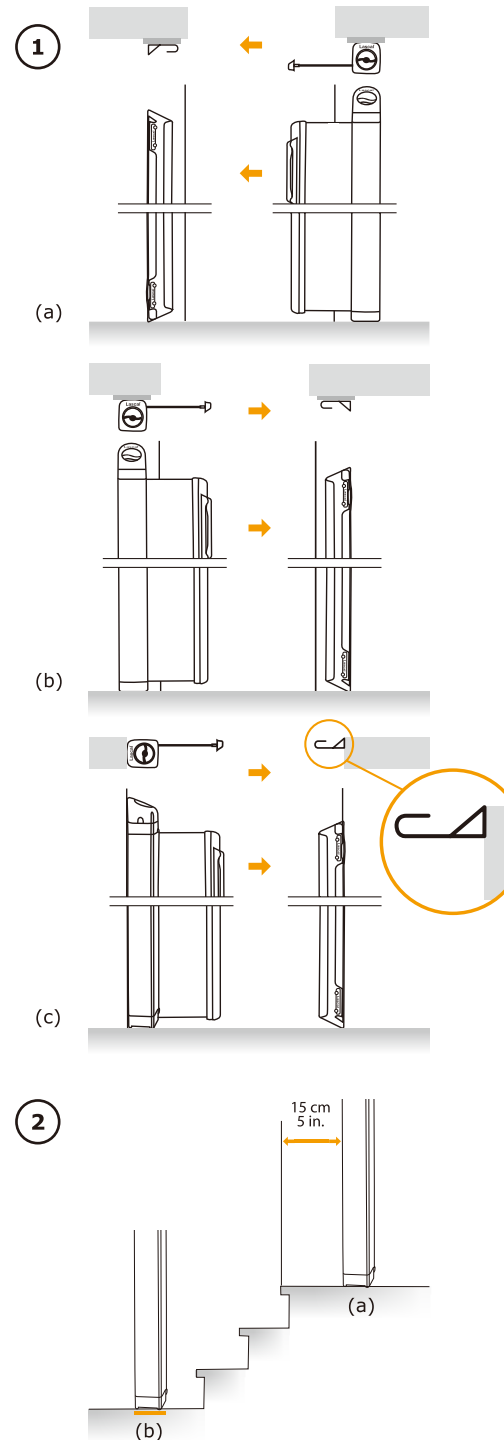

1. Vyberte si miesto pripevnenia

a) na stenu, na pravú stranu a pred spodok - vrch schodiska, otvorenú časť (obrázok 1/a)

ALEBO

b) na stenu, na ľavú stranu a pred spodok - vrch schodiska, otvorenú časť (obrázok 1/b)

ALEBO

c) v chodbe s pripevnením vľavo aj vpravo (1/c)

2. Používanie na spodku alebo vrchu schodiska

a) na vrchu schodiska - základ KiddyGuard® Avant musí byť na úrovni podlahy a na vzdialenosť 15 cm od horného schodu (obrázok 2/a) vrch schodiska, otvorenú časť (obrázok 1/a)

ALEBO

b) na spodku schodiska - základ KiddyGuard® Avant je pred najmenším možným krokom (obrázok 2/b).

SK

MONTÁŽ BRÁNKY

3

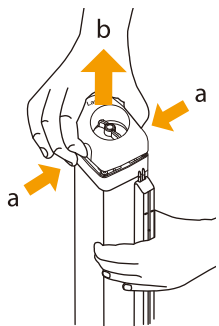

3. Odstránenie horného uzáveru

- stlačte základ obruby
- vyberte.

4. Fixácia mriežky

- Určite miesto podľa obrázku č. 1
- Spodnú konzolu pripevnite vo výške podlahy a dávajte pozor na to, aby diery boli vodorovne.

Pokiaľ

Pripevňujete **na drevo** – použite pribalené skrutky. Predtým, ako vložíte a zatiahnete skrutky, navrtajte skúšobnú dieru.

Pripevňujete **do betónu/tehly** - použite pribalené skrutky a hmoždenky. Navrtajte 6 milimetrové diery. Na úrovni steny dajte hmoždenky na svoje miesta a následne zaskrutkujte skrutky.

Na stenu iného charakteru – použite vhodný upevňovací systém.

K zábradliu – použite zodpovedajúcu špeciálnu fixačnú sadu (viď. Príslušenstvo).

- Obrubu mriežky pritlačte k spodnej konzole (dávajte pozor na to, aby sieťka bola pohyblivá správnym smerom).
- Hornú konzolu rázne položte na vrch mriežky.
- Skontrolujte, či je obruba mriežky vo zvislej polohe a označte miesta skrutiek potrebných pre hornú konzolu. Odložte mriežku a navrtajte diery (obrázok b), následne dajte mriežku späť na spodnú konzolu a priskrutkujte (obrázok b).

Uistite sa, že ste mriežku nastavili pevne a zvisle.

Poznámka. Pokiaľ nastěně ,na kterou se má přimontovat pouzdro , lem, je možno použít set pro montáž na stěnu(WIK) jako příslušenství, viz. Str.81.

5. Fixácia mriežky

- uzáver rázne dajte späť na mriežku tak, aby jeho vyššia strana zapadala k stene.
- vytiahnite časť sieťky (obrázok 8a). Ušká držiaka pripevnite k dieram na fixačnej tyči (5b).
- otočte späť držiak, až kým nezapadne na svoje miesto (5c).

4

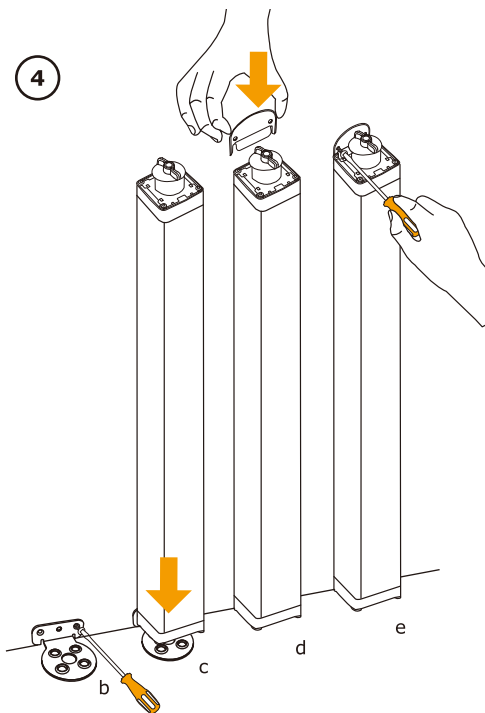

5

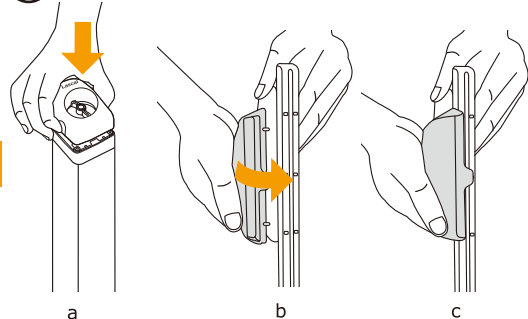

MONTÁŽ UZATVÁRACEJ ZÁVORY

6

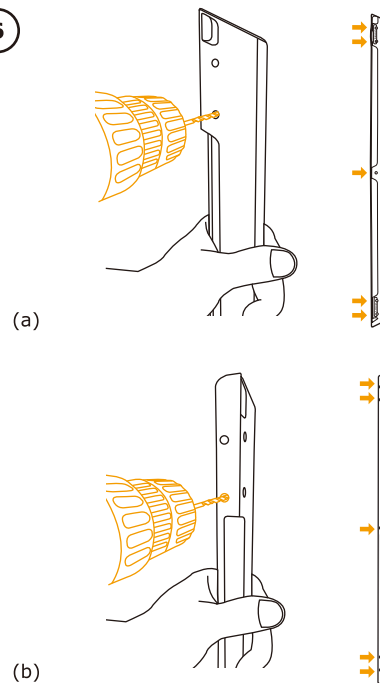

7

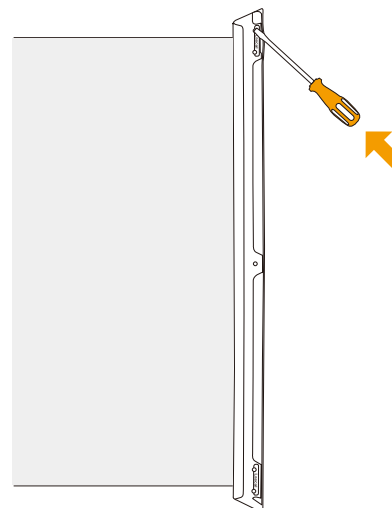

6. Príprava fixačného pásu

Na vopred vyznačených miestach fixačnej časti navrtajte 5 dier, alebo

- pokiaľ fixačný modul pripevňujete k stene podľa obrázkov 1/a a 1/b, tak pripravte fixačný pás podľa obrázku 6/a. Na fixačnom module so širokou plochou identifikujte 5 vopred označených dier. Použite 4 mm vrták a navrtajte diery.
- pokiaľ fixačný pás pripevňujete k niektorej voľnej časti podľa obrázku 1/c, tak musíte postupovať podľa obrázku 6/b. Na kraji fixačného modulu identifikujte 5 vopred označených dier. Použite 4 mm vrták a navrtajte diery..

7. Montáž fixačného modulu

Uvoľnite a vyberte mriežku, pozrite si časť 'Ako funguje' podľa obrázku 8/a.

Fixačnú tyč zaveste do fixačného modulu a držte proti ploche /stene/, na ktorú pripevňujete. Dávajte pozor na to, aby sa sieťka v otvore naťahovala rovnomerne a ani hore, ani dole sa neuvolňovala.

Fixačný modul priložte k stene tak, že pritom prekreslíte diery, ktoré potom potrebujete navrtávať. Aby ste vedeli, na aký povrch ako treba pripevniť fixačný modul, sledujte bod 4/b.

Pokiaľ na stěně, ke které se má přimontovat lišta, se nalézá lem, je možné použít set pro montáž ke stěně (WIK), jako příslušenství, viz. str. 81. Jako alternativu lze použít kousek dřeva o síle lemu, který se přiloží mezi stěnu s listu.

AKO FUNGUJE?

8

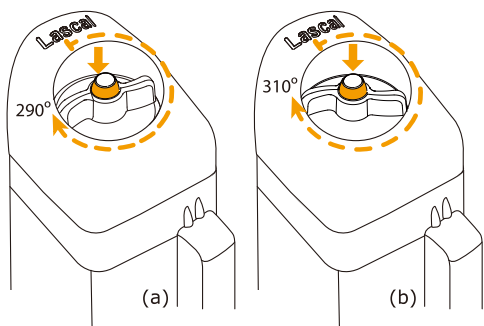

8. Fixačný systém

- a) Časované uzatváranie – zatlačte uzamykacie tlačidlo a pootočte ním v smere hodinových ručičiek až do 290 stupňov. Máte niekoľko sekúnd, aby ste bránku otvorili aj zatvorili predtým, ako sa uzamkne.
TIP: čím viac sa uzamykacie tlačidlo pri otočení priblíži k 290 stupňom, tým dlhší čas budete mať na otvorenie a zatvorenie mriežky.
- b) Manuálny zámok – pootočte uzamykacím tlačidlom v smere hodinových ručičiek až do 310 stupňov. Bránka je prechodne otvorená, je bez časového obmedzenia voľne otvárateľná a zatvárateľná. Bránka sa nezamkne, kým neotočíte uzamykacím tlačidlom v protismere hodinových ručičiek späť až na 290 stupňov, keď je v prevádzke časovaný uzamykací modul, alebo späť na 0 stupňov, keď je okamžite uzamykateľná.

9

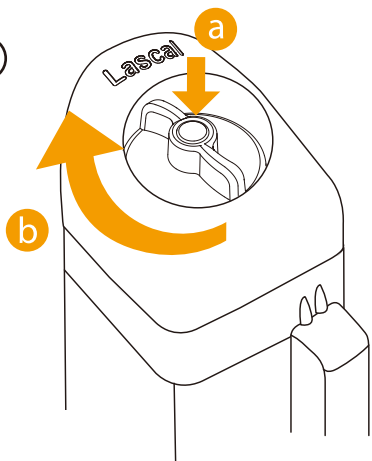

Pozor!

Signalizátor zámku svieti na červeno, ak je zámok otvorený a bránka neposkytuje ochranu.

KiddyGuard® Avant môžete ľahko ovládať aj jednou rukou.

9. Uzamknutie KiddyGuard® Avant

- a) potlačte uzamykacie tlačidlo na vrchu mriežky
b) pootočte ním v smere hodinových ručičiek (obrázok č. 8)
c) použite držadlo, aby ste vytiahli sieťku, a zaveste ju do fixačného modulu (obrázok č. 10).

DÔLEŽITÉ!

PO UZAMKNUTÍ KIDDY GUARD AVANT VŽDY SKONTROLUJTE, ČI JE SKUTOČNE ZAMKNUTÝ: JEMNE ZATLAČTE SMEROM K SIEŤKE.

10. Uzamknutie KiddyGuard® Avant

Mriežku môžete otvoriť, ak postupujete podľa bodov 9/a a 9/b. Zveste a zložte mriežku.

DÔLEŽITÉ!

DRŽADLO NEPRETRŽITE DRŽTE, KÝM SA MRIEŽKA NEZLOŽÍ.

10

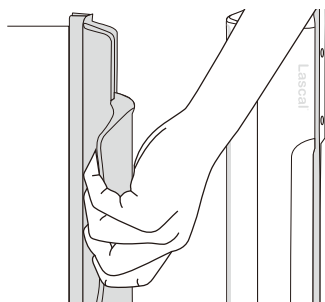

PRÍSLUŠENSTVO

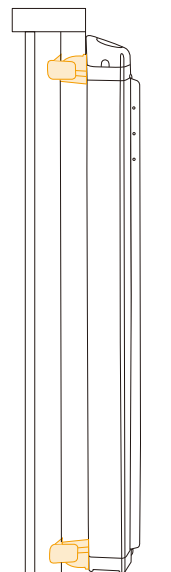

BIK Gate Housing

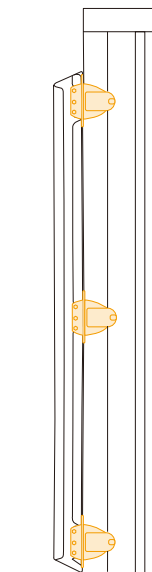

BIK Locking Strip

Sada pre pripevnenie k zábradliu

Fixačný modul je pripevniteľný k zábradliu pomocou špeciálnej sady.

Sada pre pripevnenie k zábradliu (BIK) k obrube mriežky.

Číslo modelu: 12566 (čiarna)

Číslo modelu: 12567 (biela)

Sada pre pripevnenie k zábradliu (BIK) k fixačnému modulu

Číslo modelu: 12561 (čiarna)

Číslo modelu: 12563 (biela)

(pod obrázkom: Obruba Sada pre pripevnenie k zábradliu)

Rozmery prvkom sady pre pripevnenie k zábradliu:

Môžete použiť okrúhle alebo štvorcové fixačné prvky týchto rozmerov:

Okrúhle:



Štvorcové:

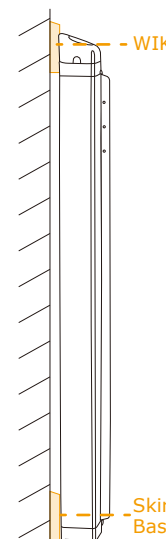

Set pro upevnění ke stěně (WIK)

Pouzdro a lišta lze upevniť ke stěně s lemem pomocí WIK.

Pro pouzdro se používá jeden set WIK a pro upevnění lišty se používají dva sety WIK.

Položka č.12564 (jeden set) čiarna

Položka č.12565 (jeden set) biela

Rozměry

Pro lem mezi 10 mm(3/8" - 19 mm(3/4")

WIK používaný pro pouzdro/lištu

ZLOŽENIE MATERIÁLU KIDDYGUARD® AVANT

Plastové časti sú vyrobené z polyamidu, polyoxymetylénu, polypropylénu, polyesteru. Skelet KiddyGuard® je hliníkový. Materiály boli vybrané v súvislosti s pevnosťou a odolnosťou výrobku. Materiály neobsahujú toxické zložky a sú recyklovateľné. Sieťková časť je ohňovzdorná.

ČISTENIE

Výrobok sa môže čistiť handrou a šetrným čistiacim prostriedkom pre domácnosť. Nepoužívajte prostriedky obsahujúce chlór!

ROČNÁ ZÁRUKA

V prípade účelového používania výrobku podľa návodu na používanie KiddyGuard® Avant zabezpečuje 1-ročnú bezplatnú záruku od dátumu zakúpenia na výrobné chyby. Táto záruka sa vzťahuje iba pre prípad zakúpenia výrobku od oficiálneho obchodného partnera a záruka sa poskytuje po preukázaní zakúpenia výrobku.

BEZPEČNOSTNÉ NORMY, TESTY

KiddyGuard® Avant zodpovedá nižšie uvedeným normám:
Bezpečnostné predpisy ASTM F1004-19 US, Európska bezpečnostná norma prEN1930:2020.

Všetky jeho súčiastky boli testované podľa amerických CPSIA a európskych REACH predpisov stanovených pre detské hračky.



Lascal[®]

For forward
thinking families

Lascal[®]
MI[™] Carrier

Lascal[®]
MI[™] Buggy

Lascal[®]
BuggyBoard[™]
maxi+



m1™ Buggy

Your buggy your way

Pushing a buggy should always be this easy. The unique M1 buggy has rotatable handles with three different angles, each with two grip positions for the best, smoothest ride ever.

Handy height adjustment. Adjust the handles to suit you, with two different heights available. Choose between 12 handle positions, and swap mid-flow to suit your environment and stay in control at all times.

Space and height for taller people. Flexible handle adjustment means you can tailor the buggy to your height, even if you're taller. Rotating handles help you tweak the angle to suit your stride, including if you have a BuggyBoard® attached.

A comfortable seat. Designed for baby and parent alike, the M1 buggy® is completely comfortable for your little passenger. It's perfect for children up to 6 years old, or weighing up to 22kg.

Simply slot on your BuggyBoard®. Integrated connectors enable you to fix your BuggyBoard® onto the M1 buggy™ fast. Suitable for all BuggyBoard® models, it gives you the flexibility you need wherever you are.

Ready for anything. UV protection fabric, a pull-down canopy, and an integrated windbreak in the hood make the buggy perfect for any weather. Plus, used in a cover position, the canopy gives your child a little shade to sleep.



Lascal
KiddyGuard[®]
assure



Lascal
KiddyGuard[®]
accent



Lascal
KiddyGuard[®]
avant

It's all about the design

Discreet, fully secure and innovative, the KiddyGuard[®] gives you a stylish alternative to other child gates. White or black mesh slides beautifully into a brushed aluminium housing. Completely child-proof when locked in place, and invisible when open, this unique guard won't clutter your home. And because it fully retracts when open, you won't trip over it either.

Choose your perfect fit

assure™ Simple, effective design, without a housing

accent™ Features a rounded, aluminium housing

avant™ Extra length for wider openings, with a square aluminium housing and an advanced locking system



OTHER LASCAL PRODUCTS



Lascal® M1™ Carrier

The ergonomic carrier that keeps your baby close and comfortable

Innovative and ergonomic, the Lascal M1 Carrier makes travelling with your baby easy. A special infant seat adapts the carrier for newborns weighing 3.5kg (12lb), right up to 3-4-year-olds weighing 15kg (33lb.)

www.lascal.net

not sold in all countries.

CONTACT INFORMATION (A-L)

Albania

Kidscom SA
finance@kafounis.gr
www.kafounis.gr

Czech republic

VISPA Nachod sro
info@vispa.cz
www.vispa.cz

Iceland

Fifa / Orninn
gudrun@fifa.is
www.fifa.is

Australia

CNP Brands
info@cnpbrands.com.au
www.cnpbrands.com.au

Denmark

Nordideen GmbH & Co. KG
frommhagen@nordideen.de
www.nordideen.de

Ireland

Cheeky Rascals Ltd.
info@cheekyrascals.co.uk
www.cheekyrascals.co.uk

Austria

Nordideen GmbH
info@nordideen.de
www.nordideen.de

Estonia

Tootiny
biuro@tootiny.com
www.tootiny.com

Israel

Trulo Israel Ltd
pegil@netvision.net.il
www.babysafe.co.il

Belgium

Hebeco BVBA
info@hebeco.be
http://www.hebeco.be

France

Gamin-Tout-Terrain
contact@gamin-tout-terrain.com
www.gamin-tout-terrain.com

Italy

Real Baby Distribuzione s.r.l.s.
silvia.ingravallo@realbaby.it
www.realbaby.it

Bulgaria

Silvex 1
vesela@silvex1.com
http://www.silvex1.com

Germany

Nordideen GmbH & Co. KG
info@nordideen.de
www.nordideen.de

Japan

T-Rex, Co. Ltd.
sales-1@t-rexbaby.co.jp
www.t-rexbaby.co.jp

Canada

Regal Lager, Inc.
support@lascal.zendesk.com
www.regallager.com

Greece

Kidscom SA
finance@kafounis.gr
www.kafounis.gr

Latvia

Tootiny
edwin.jonsson@tootiny.com
www.tootiny.com

China

Cute-Q Trading (Shanghai) Co. Ltd.
info@cute-q.com
www.cute-q.com

Hongkong / Macau

Lascal Limited
info@lascal.com.hk
www.lascal.net

Lithuania

Tootiny
edwin.jonsson@tootiny.com
www.tootiny.com

Cyprus

Xenofon Demetriades & Son Ltd
gkzorpas@cytanet.com.cy

Hungary

Brendon Gyermekarhazak Kft.
posch.szilvia@brendon.hu
www.brendon.hu

Luxembourg

Hebeco BVBA
info@hebeco.be
www.hebeco.be

CONTACT INFORMATION (M-U)

Malaysia

Infantree Pte Ltd
suzanne@infantree.net
www.infantree.net

Serbia

Kidscom SA
finance@kafounis.gr
http://www.kafounis.gr

Taiwan

Topping Prosperity Inc.
sales.iris@bnb.com.tw
www.bnb.com.tw

Malta

Rausi Co. Ltd
angelic@rausi.com.mt
www.rausi.com.mt

Singapore

Infantree Pte Ltd
suzanne@infantree.net
www.infantree.net

Taiwan

Evey Co., Ltd
jason@evey.com.tw
www.evey.com.tw

Netherlands

Hebeco BVBA
info@hebeco.be
www.hebeco.be

Slovakia

VISPA Nachod sro
pavelka@vispa.cz
www.vispa.cz

Thailand

Thai Soonthorn International
Trading Co., Ltd.
nfo@thaisoonthorninter.com
www.thaisoonthorninter.com

Norway

Norske Servicesystemer AS
eli@servicesystemer.no
www.servicesystemer.no

Slovenia

MAMI d.o.o.
info@mami.si
www.mami.si

Turkey

operaistanbul
info@operaistanbul.com
www.operaistanbul.com

Poland

Tootiny
biuro@tootiny.com
www.tootiny.com

South Korea

Penta Zone Inc.
pentazone@gmail.com
www.pentazone.co.kr

UK

Cheeky Rascals Ltd.
info@cheekyrascals.co.uk
www.cheekyrascals.co.uk

Portugal

Nikidom, S.L.
nikidom@nikidom.com
www.nikidom.com

Spain

Nikidom, S.L.
nikidom@nikidom.com
www.nikidom.com

Ukraine

Tootiny
edwin.jonsson@tootiny.com
www.tootiny.com

Romania

Kidscom SA
finance@kafounis.gr
www.kafounis.gr

Sweden

Carlo i Jönköping AB
info@carlobaby.com
webshop.carlobaby.com

USA

Regal Lager, Inc.
support@lascal.zendesck.com
www.regallager.com

Russia

INTERAMNA LTD
sadolin.jesper@gmail.com

Switzerland

BAMAG Babyartikel und
Mobel AG
tanja.herzog@babybamag.ch
www.babybamag.ch

Register online at www.lascal.net/web/register or by registration card/post

PRODUCT REGISTRATION CARD / Registrační karta výrobku / KARTA ΕΓΓΡΑΦΗΣ ΠΡΟΪΟΝΤΩΝ / Karta rejestracyjna produktu / REGISTRERINGSKORT

Register your purchase at www.lascal.net/web/register or fill in and return this card by mail.
Zaregistrujte váš nákup na www.lascal.net/web/registraci, nebo kartu vyplňte a zašlete vašemu distributorovi.
Registrieren Sie Ihren Kauf unter www.lascal.se/web/register oder füllen Sie diese Karte aus und senden Sie diese per Post.
Registre su compra en www.lascal.net/web/register o rellene este formulario y envíelo por correo.
Enregistrez votre achat sur www.lascal.net/web/register ou complétez et renvoyez cette carte par la poste.
Καταχωρήστε την αγορά σας στο www.lascal.net/web/εγγραφέτε ή να την συμπληρώσετε και να την επιστρέψετε με τον τοπικό διανομέα σας.
Zarejestruj swój zakup na www.lascal.net/web/register lub wypełnij i odeślij kartę do lokalnego dystrybutora.
Registrera ditt inköp på www.lascal.net eller skicka ifyllt registreringskort till vår distributör/importör.

- En.** Registering is the only way to guarantee that Lascal will notify you in the unlikely event we need to issue a safety notification.
- Cz.** Registrace může zaručit, že Lascal vás informuje v případě informace o vydání bezpečnostních upozornění.
- De.** Eine Registrierung ist die einzige Möglichkeit Sie im unwahrscheinlichen Falle einer Rückrufaktion informieren zu können.
- Es.** El registrarse es la única garantía de que Lascal le notifique, si fuese necesario, la emisión de un certificado de seguridad.
- Fr.** L'enregistrement de votre achat vous garantit que Lascal vous tiendra informé dans le cas où un avis de sécurité serait publié.
- Gr.** Η εγγραφή είναι ο μόνος τρόπος για να διασφαλιστεί ότι Lascal θα σας ειδοποιήσει και στην απίθανη περίπτωση που θα πρέπει να εκδώσει μια ειδοποίηση ασφαλείας.
- Pl.** Rejestracja to jedyny sposób aby zagwarantować, że Lascal powiadomi cię gdyby, co jest mało prawdopodobne, musiał wydać informacje o bezpieczeństwie.
- Sv.** Din registrering gör det möjligt för oss, att ifall det helt oförmodat skulle uppstå ett fel på denna typ av produkt, kunna informera dig direkt.

Name / jméno / Nom / Nombre / Nom / Ονομα / Imię i nazwisko / Namn

Address / adresa / Adresse / Dirección / Adresse / Διεύθυνση / Adres / Address

City / město / Ort / Ciudad / Ville / Πόλη / Miasto / Stad

State / stát / staat / Provincia / Etat / κράτος / Stan / stat

Postcode / směrovací číslo / Postleitzahl / Código postal / Code postal / Ταχυδρομικός τομέας / Kod pocztowy / Postnummer

Country / země / Land / País / Pays / Χώρα / kraj / Land

E-mail address / e-mailová adresa / E-mail address / E-mail / Email / Διεύθυνση E-mail / adres e-mail / E-mailaddress

Date of purchase
datum nákupu
Kaufdatum
Fecha de compra
Date d'achat
Ημερομηνία αγοράς
Data zakupu
Inköpsdatum

Serial number (see underside of the platform)
Sériové číslo (see underside of the platform)
Seriennummer (see underside of the platform)
número de serie (see underside of the platform)
Numéro de série (see underside of the platform)
tΑύξων αριθμός (see underside of the platform)
tNumer serijny (see underside of the platform)
Seriennummer (see underside of the platform)

KiddyGuard®
avant

Register online at www.lascal.net/web/register or by registration card/post

PRODUCT REGISTRATION CARD / Registrační karta výrobku / ΚΑΡΤΑ ΕΓΓΡΑΦΗΣ ΠΡΟΪΟΝΤΩΝ /
Karta rejestracyjna produktu / REGISTRERINGSKORT

Place
stamp
here

PRODUCT REGISTRATION CARD / Registrační karta výrobku /
ΚΑΡΤΑ ΕΓΓΡΑΦΗΣ ΠΡΟΪΟΝΤΩΝ / Karta rejestracyjna produktu /
REGISTRERINGSKORT

- En. To return this card by mail, please find the address of your national registration office on page 85-86, or register online at www.lascal.net
- Cz. Pro vrácení karty poštou, použijte prosím adresu vašeho místního distributora na straně 85-86, nebo registrujte online na www.lascal.net
- De. Möchten Sie diese Karte per Post einschicken, finden Sie das zuständige Büro auf den Seiten 85-86, oder registrieren Sie sich unter www.lascal.se.
- Es. Envíe esta tarjeta por correo, busque la dirección de su oficina en el registro de la página 85-86, o regístrese on-line en www.lascal.net
- Fr. Affranchissez cette carte et renvoyez la au distributeur de votre pays (voir liste en page 85-86, ou en ligne sur www.lascal.net
- Gr. Για να επιστρέψετε αυτή την κάρτα με το ταχυδρομείο, παρακαλώ βρείτε τη διεύθυνση του τοπικού γραφείου εγγραφής σας στη σελίδα 85-86, ή εγγραφείτε ηλεκτρονικά στη www.lascal.net
- Pl. W celu otrzymania zwrotu tej karty, proszę odszukać adres lokalnego biura rejestracji na stronach 85-86, lub zarejestrować się online www.lascal.net
- Sv. Returnera registreringskortet till distributören/importören i ditt land, se sid. 85-86, eller registrera direkt på www.lascal.net

Lascal

Please fold and seal with tape before mailing. Do not staple.
Prosím, složít a zapečetit lepicí páskou dříve, než mailem. Nenechte si sponku.
Bitte falten und mit Klebeband versiegeln. Bitte nicht tackern.
Por favor, doble y pegue esta tarjeta antes de enviarla. No utilizar grapas.
Plier et scotcher avant de poster. Ne pas agraffer.
Παρακαλούμε φορές και σφραγίζονται με κολλητική ταινία πριν ταχυδρομείου. Μην κλιν.
Proszę złożyć i zakleić taśmą przed wystaniem. Nie zszywki.
Vik och försegla med tejp innan utskick. Inte håfta.

KiddyGuard[®] avant[™]

Lascal[®]

Lascal Limited

Unit 2507, 25/F,
Kimberland Centre,
55 Wing Hong Street,
Hong Kong

E-mail: info@lascal.com.hk
website: www.lascal.net
www.kiddyguard.com

95200